



Brief description

NVB-SD6500PA: white, powder-coated, steel pole adapter. Designed to work with the **NVB-SD6500JB** wall adapter.

NVB-SD6500CA: white, powder-coated, steel corner adapter. Designed to work with the **NVB-SD6500JB** wall adapter.

NVB-SD6500JB: white, powder-coated, aluminum wall adapter. Designed to work with Novus speed dome cameras. The full compatibility list is available on the product data sheet in the "Downloadable Files" tab.

Package contents

NVB-SD6500PA

- Pole adaptor 1 pcs
- Mounting rings 3 pcs
- M10 bolts 4 pcs
- User's manual 1 pcs

NVB-SD6500JB

- Wall adapter 1 pcs
- Concrete anchors \varnothing 10 mm, L 80 mm 4 pcs
- Allen key 1 pcs
- User's manual 1 pcs

NVB-SD6500CA

- Corner adaptor 1 pcs
- M10 bolts 4 pcs
- User's manual 1 pcs

Before starting the installation, check the contents of the kit against the list above. If you find any missing or damaged during transport, contact your distributor.

Technical specification

	NVB-SD6500PA	NVB-SD6500CA	NVB-SD6500JB
Load capacity	15 kg	15 kg	15 kg
Dimensions	171 mm (W) x 300 mm (H)	240 mm (W) x 300 mm (H) x 127 mm (D)	170 mm (W) x 388 mm (H) x 278 mm (L)
Pole diameter range	$\phi = 140 \sim 300$ mm	not applicable	not applicable
Weight	2.8 kg	4 kg	2.5 kg

Installation

NVB-SD6500PA

The adapter should be attached to a surface that is strong enough to support at least 3 times the weight of the adapter and the camera. To mount the adapter to a mast or pole, insert the clamps

through the slots in the side walls of the adapter, place it on the pole and screw the clamps back together. Then place the NVB-SD6500JB wall mount bracket on the adapter surface and screw it in using 4 M10 screws from the kit. Then you can mount a PTZ camera to the NVB-SD6500JB.

NVB-SD6500CA

The adapter should be attached to a surface that is strong enough to support at least 3 times the weight of the adapter and the camera. To mount the adapter, first run all the necessary cables for the future installation place and mark the mounting location. Drill holes for the mounting screws, insert the plugs into them and screw the adapter on. Then place the NVB-SD6500JB wall mount bracket on the adapter surface and screw it in using 4 M10 screws from the kit. Then you can mount a PTZ camera to the NVB-SD6500JB.

NVB-SD6500JB

The adapter should be attached to a surface that is strong enough to support at least 3 times the weight of the adapter and the camera. To mount the adapter, first run all the necessary cables for the future installation place and mark the mounting location. Drill holes for the mounting screws, insert the plugs into them and screw the adapter on. Then you can mount a PTZ camera to the adapter.



The included plugs are used to mount the adapter in concrete or other dense materials (solid brick, stone, etc.). When mounting on other materials, appropriate mounting accessories should be used to ensure sufficient strength of the connection.

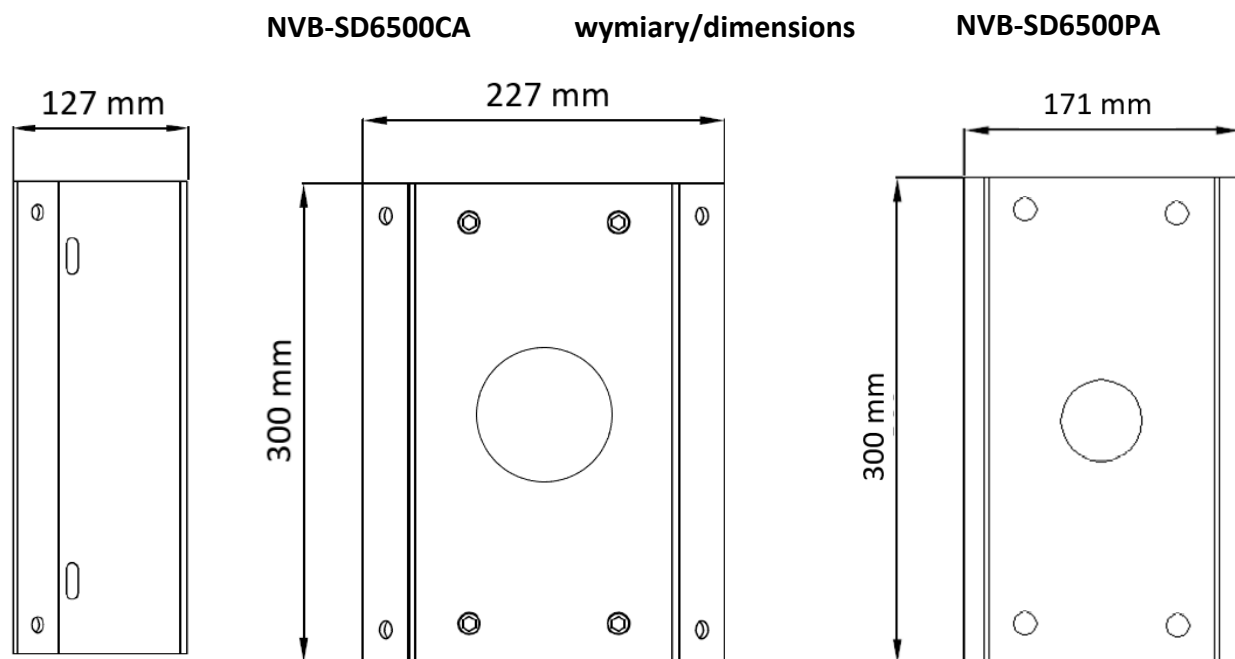

NVB-SD6500JB
NVB-SD6500PA
NVB-SD6500CA

User's manual Instrukcja obsługi

version 1.0

wersja 1.0

NOVUS[®]

NVB-SD6500PA: adapter słupowy ze stali pokrytej powłoką proszkową w kolorze białym. Przeznaczony do współpracy z adapterem ściennym **NVB-SD6500JB**.

NVB-SD6500CA: adapter narożnikowy ze stali pokrytej powłoką proszkową w kolorze białym. Przeznaczony do współpracy z adapterem ściennym **NVB-SD6500JB**.

NVB-SD6500JB: adapter ścienny z aluminium pokrytego powłoką proszkową w kolorze białym. Przeznaczony do współpracy z kamerami szybkoobrotowymi Novus. Pełna lista kompatybilności dostępna jest na karcie katalogowej produktu w zakładce „Pliki do pobrania”.

Zawartość zestawu

NVB-SD6500PA		NVB-SD6500JB	
• Adapter słupowy	1 szt.	• Adapter ścienny	1 szt.
• Pierścienie mocujące	3 szt.	• Kołki do betonu Ø 10 mm, dł. 80 mm	1 szt.
• Śruby M10	4 szt.	• Klucz hex	1 szt.
• Instrukcja obsługi	1 szt.	• Instrukcja obsługi	1 szt.
NVB-SD6500CA			
• Adapter narożnikowy	1 szt.		
• Śruby M10	4 szt.		
• Instrukcja obsługi	1 szt.		

Przed przystąpieniem do instalacji należy sprawdzić zawartość zestawu z powyższym wykazem. W przypadku stwierdzenia braków, lub uszkodzeń podczas transportu należy skontaktować się z dystrybutorem.

Dane techniczne

	NVB-SD6500PA	NVB-SD6500CA	NVB-SD6500JB
Nośność	15 kg	15 kg	15 kg
Wymiary	171 mm (szer.) x 300 mm (wys.)	240 mm (szer.) x 300 mm (wys.) x 127 mm (gł.)	170 mm (szer.) x 388 mm (wys.) x 278 mm (dł.)
Zakres średnic	$\phi = 140 \sim 300$ mm	nie dotyczy	nie dotyczy
Masa	2.8 kg	4 kg	2.5 kg

Instrukcja montażu

NVB-SD6500PA

Adapter należy mocować do powierzchni, która jest wystarczająco wytrzymała, aby utrzymać co najmniej 3-krotność ciężaru adaptera i kamery. Aby zamontować adapter na maszcie lub słupie, należy przełożyć opaski przez szczeliny w bocznych ściankach adaptera, umieścić go na słupie i

NVB-SD6500JB
NVB-SD6500PA
NVB-SD6500CA

User's manual Instrukcja obsługi

version 1.0

wersja 1.0

przykręć śruby opasek. Następnie należy umieścić adapter ścienny NVB-SD6500JB na powierzchni adaptera i przykręcić go za pomocą 4 śrub M10 z zestawu. Następnie można zamontować kamerę PTZ na NVB-SD6500JB.

NVB-SD6500CA

Adapter należy mocować do powierzchni, która jest wystarczająco wytrzymała, aby utrzymać co najmniej 3-krotność ciężaru adaptera i kamery. Aby zamontować adapter, najpierw należy doprowadzić wszystkie niezbędne kable do przyszłego miejsca instalacji i zaznaczyć miejsce montażu. Następnie należy wywierć otwory, włożyć do nich kołki montażowe i przykręcić adapter. Następnie należy umieścić adapter ścienny NVB-SD6500JB na powierzchni adaptera i przykręcić go za pomocą 4 śrub M10 z zestawu. Następnie można zamontować kamerę PTZ na NVB-SD6500JB.

NVB-SD6500JB

Adapter należy mocować do powierzchni, która jest wystarczająco wytrzymała, aby utrzymać co najmniej 3-krotność ciężaru adaptera i kamery. Aby zamontować adapter, najpierw należy doprowadzić wszystkie niezbędne kable do przyszłego miejsca instalacji i zaznaczyć miejsce montażu. Następnie należy wywierć otwory, włożyć do nich kołki montażowe i przykręcić adapter. Następnie można zamontować kamerę PTZ do adaptera.



Dołączone kołki służą do montażu adaptera w betonie lub innych zwartych materiałach (pełna cegła, kamień itp.). Podczas montażu na innych materiałach należy użyć odpowiednich akcesoriów montażowych, aby zapewnić wystarczającą wytrzymałość połączenia.

NVB-SD6500JB wymiary/dimensions

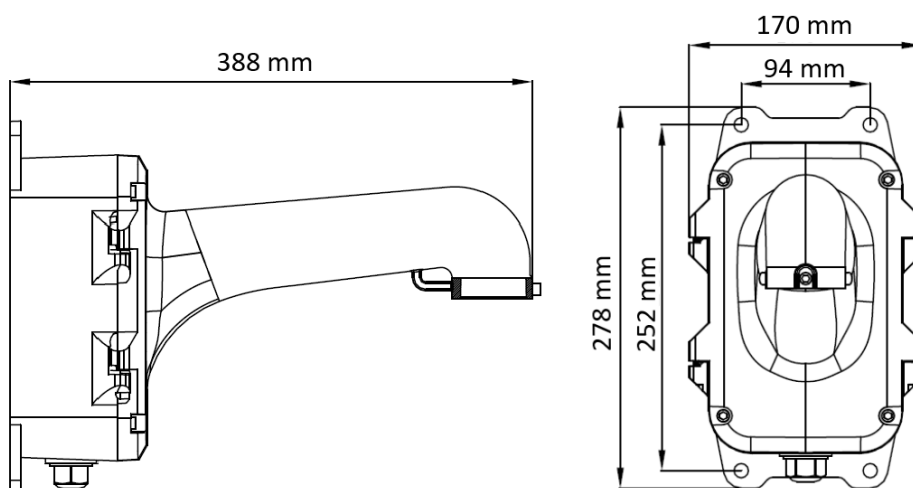

AAT SYSTEMY BEZPIECZEŃSTWA Sp. z o.o.

431 Puławska St., 02-801 Warsaw, Poland
tel.: +4822 546 0 546, kontakt@aat.pl

ul. Puławska 431, 02-801 Warszawa, Polska
tel.: 22 546 0 546, kontakt@aat.pl
www.novuscctv.com