

Kamera IP 2 MPX wandaloodporna NVIP-2VE-6231-II/7043

6000 VSS IP

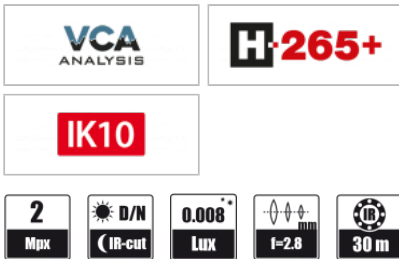

NAJWAŻNIEJSZE CECHY



- rozdzielczość 2 MPX
- obiektyw stałogniskowy, $f=2.8$ mm/F1.6
- wbudowany mikrofon
- funkcja dzień/noc - filtr IR
- zaawansowane funkcje analizy obrazu
- obsługa kart microSD
- czułość od 0.008 lx (0 lx z włączonym IR)
- oświetlacz IR, zasięg do 30 m

KOMPATYBILNOŚĆ



WYMIARY

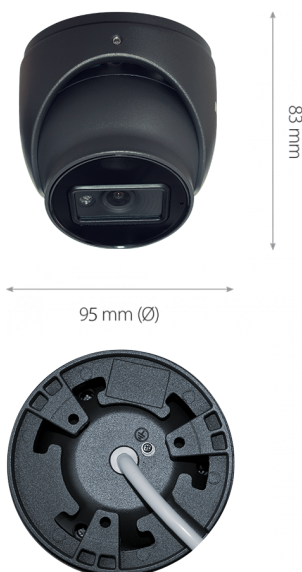

Kamera dedykowana do współpracy z rejestratorami NOVUS serii 6000. Szczegółowe dane znajdują się w tabeli kompatybilności dostępnej w zakładce **PLIKI DO POBRANIA**.

OBRAZ

Przetwornik obrazu	2 MPX, matryca CMOS, 1/2.8", SmartSens
Liczba efektywnych pikseli	1928 (H) x 1088 (V)
Czułość	0.008 lx/F1.6 - tryb kolorowy • 0 lx (IR wł.) - tryb czarno-biały
Elektroniczna migawka	automatyczna: 1/3 s ~ 1/100000 s
Szeroki zakres dynamiki (WDR)	tak
Cyfrowa redukcja szumu (DNR)	tak
Redukcja efektu oślepienia kamery (HLC)	tak
Kompensacja tylnego światła (BLC)	tak
Redukcja migotania obrazu (Antiflicker)	tak

OBIEKTYW

Typ obiektywu	stałogniskowy, $f=2.8$ mm/F1.6
---------------	--------------------------------

DZIEŃ/NOC

Rodzaj przełączania	mechaniczny filtr podczerwieni
Tryb przełączania	automatyczny, manualny, czasowy
Regulacja poziomu przełączania	tak
Opóźnienie przełączania	2 ~ 120 s
Harmonogram przełączania	tak
Czujnik światła widzialnego	tak

SIEĆ

Rozdzielczość strumienia wideo	1920 x 1080 (Full HD), 1280 x 720 (HD), 640 x 480 (VGA), 320 x 240 (QVGA)
Prędkość przetwarzania	30 kl/s dla 1920 x 1080 (Full HD) i niższych rozdzielczości
Tryb wielostrumieniowy	liczba strumieni: 2
Kompresja wideo/audio	H.264, H.264+, H.265, H.265+, MJPEG / G.711
Liczba jednoczesnych połączeń	maks. 3
Przepustowość	łącznie 9 Mb/s
Obsługiwane protokoły sieciowe	HTTP, IPv4, IPv4/v6, UDP, HTTPS, FTP, DHCP, DDNS, NTP, RTSP, RTP, UPnP, SNMP, QoS, IEEE 802.1X, PPPoE, SMTP, RTCP
Wsparcie protokołu ONVIF	Profile G/S/T

Kamera IP 2 MPX wandaloodporna NVIP-2VE-6231-II/7043

Konfiguracja kamery	z poziomu przeglądarki Internet Explorer • języki: polski, angielski, i inne
Kompatybilne oprogramowanie	NOVUS MANAGEMENT SYSTEM VSS, NOVUS MANAGEMENT SYSTEM AC, N Control 6000
Aplikacje mobilne	SuperLive Plus (iPhone, Android)

ANALIZA OBRAZU

Funkcje	pozostawienie obiektu, zniknięcie obiektu, przekroczenie linii, zmiana sceny, wtargnięcie
---------	---

POZOSTAŁE FUNKCJE

Strefy prywatności	4 typu kolor
Detekcja ruchu	tak
Obszar obserwacji (ROI)	8
Obróbka obrazu	wyostrzanie, odbicie lustrzane, przerzucenie obrazu w pionie, przerzucenie obrazu w poziomie
Prealarm/postalarm	do 6 s/do 120 s
Reakcja na zdarzenia alarmowe	e-mail, e-mail z załącznikiem, zapis na FTP, zapis na kartę SD
Przywracanie ustawień fabrycznych	z poziomu przeglądarki internetowej, za pomocą przycisku reset, za pomocą oprogramowania NMS IPTool

OŚWIETLACZ IR

Liczba LED	1
Zasięg	30 m
Smart IR	tak (wsparcie programowe)

INTERFEJSY

Wejścia/wyjścia audio	1 x Jack (3.5 mm)/- • wbudowany mikrofon
Interfejs sieciowy	1 x Ethernet - złącze RJ-45, 10/100 Mbit/s
Gniazdo kart pamięci	microSD - pojemność do 256GB

PARAMETRY INSTALACYJNE

Wymiary (mm)	95 (Φ) x 83 (wys.)
Masa	0.5 kg
Klasa szczelności	IP 67 (szczegóły w instrukcji obsługi)
Obudowa	wandaloodporna, stopień ochrony IK10, aluminiowa, w kolorze szarym
Zasilanie	12 VDC, PoE (IEEE 802.3af, Klasa 3)
Zabezpieczenia przeciwprzepięciowe	TVS 4000 V
Pobór mocy	3 W • 5.5 W (oświetlacz IR wł.)
Temperatura pracy	-30°C ~ 60°C
Wilgotność	maksymalnie 95%, względna (bez kondensacji)